

9. ZUBEHÖR UND ERSATZTEILE

- 9.1. Informationen über Zubehör von Nubis erhalten Sie in unseren Katalogen oder auf der Internetseite: www.nubis-physio.com.
- 9.2. Falls Sie Ersatzteile oder sonstige Hilfe benötigen, wenden Sie sich an einen autorisierten Händler oder an Airfun d.o.o.

10. GARANTIE UND HAFTUNG

10.1. Garantie:

- Die Garantiefrist für NubisPro beträgt:
 - 2 Jahre für das Tischgestell,
 - 1 Jahr für die Polsterung und andere Teile.Die Garantiefrist beginnt mit dem Kaufdatum der Produkts.
- Ein Schaden, der unter die Garantie fällt, ist vom Kunden an den Händler vor Ort oder den Hersteller (Airfun d.o.o.) zu melden. Die Garantie gilt mit der Originalrechnung.
- Die Garantie verpflichtet Airfun d.o.o. dazu, die Kosten für die Behebung von Schäden zu tragen, die bei normalem Gebrauch innerhalb der Garantiefrist entstehen.
- Die Garantie gilt nicht für Schäden in folgenden Fällen:
 - im Falle eines unsachgemäßen und fahrlässigen Gebrauchs des Produkts;
 - falls sich der Kunde nicht an die Gebrauchsanleitung für das Produkt gehalten hat;
 - falls eine Reparatur des Produkts durch unqualifiziertes Personal erfolgt, das nicht vom Hersteller autorisiert ist.

10.2. Erwartete Lebensdauer und Kundendienst für das Produkt:

- Die erwartete Lebensdauer des Produkts beträgt 5 Jahre.
- Der Hersteller ist dazu verpflichtet, für einen Zeitraum von 5 Jahren ab auf des Produkts Kundendienst und Ersatzteile bereitzustellen.
- Alle Reparaturen am Produkt müssen von Airfun d.o.o. oder einen autorisierten Kundendienst durchgeführt werden.

10.3. Produkthaftung:

Der Hersteller, seine Lieferanten oder Vertriebspartner haften nicht für vom Benutzer, vom Patienten oder vom Produkt selbst erlittene Folgen eines unsachgemäßen Gebrauchs des Produkts, falscher Erklärungen bzw. einer Nichtbeachtung der Gebrauchsanleitung oder von Reparaturen des Produkts durch nicht autorisierte Personen.

HERSTELLER:

AIRFUN d.o.o.

Ljubljanska cesta 45
SI - 1241 Kamnik
Slowenien, EU

Phone: + 386 1 8319 194
E-mail: info@nubis-physio.com
Web: www.nubis-physio.com



NUBIS® PRO

GEBRAUCHSANWEISUNG MOBILE PHYSIOTHERAPEUTISCHER MASSAGELIEGE **DE**



INHALT

1. Einleitung	3
2. Produktübersicht	3
3. Aufbauanleitung	4
4. Demontage des Produkts	5
5. Gebrauch	5
6. Sicherheitshinweise	6
7. Reinigung und Instandhaltung	7
8. Technische Daten	7
9. Zubehör und Ersatzteile	8
10. Garantie und Haftung	8

1. EINLEITUNG

Vielen Dank, dass Sie sich für den mobilen Massageliege NubisPro entschieden haben.

NubisPro ist ein außerordentlich einfacher mobiler Massageliege, der für Masseure konzipiert wurde insbesondere für den Einsatz im Freien und in der Privatpraxis, wo der Platz ein Problem darstellt.

Er ist außerordentlich stabil und eignet sich auch für Massagetechniken mit hohem Kraftaufwand.

Nach dem Gebrauch kann er zerlegt und einfach in einem tragbaren Rucksack mit Rädern verstaut werden.

Lesen Sie vor dem ersten Gebrauch des Produkts die Gebrauchsanweisung sorgfältig und vollständig durch.

2. PRODUKTÜBERSICHT

Inhalt des Produkts NubisPro:

1. Matratze
2. Kopfstütze mit Gesichtsoffnung
3. Tischgestell (Rahmen und Beine)
4. Elektrische Luftpumpe
5. Rucksack mit Rädern

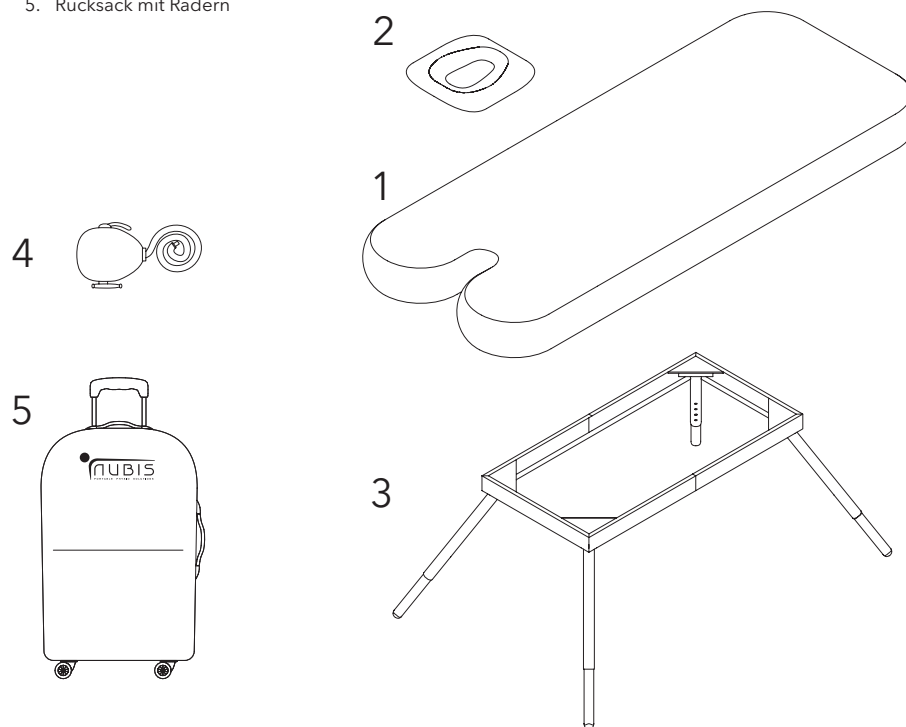

3. AUFBAUANLEITUNG

- 3.1. Nehmen Sie NubisPro aus der Verpackung und überprüfen Sie die einzelnen Teile auf Beschädigungen
- 3.2. Lesen Sie vor dem ersten Gebrauch des Produkts die Gebrauchsanweisung sorgfältig und vollständig durch.

- 3.3. Öffnen Sie den Rucksack und entnehmen Sie die einzelnen Teile in der folgenden Reihenfolge:

1. Rahmen
2. Beine
3. Matratze
4. Elektrische Luftpumpe
5. Kopfstütze

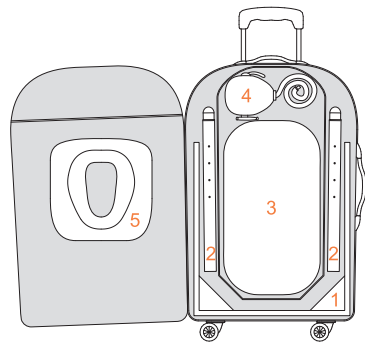

- 3.4. Montage des Gestells:

1. Öffnen Sie den Rahmen und legen Sie ihn auf den Boden.
2. Setzen Sie die Beine so in den Rahmen, dass der Knopf für jedes Bein in der Öffnung einrastet.
3. Stellen Sie die Höhe des Tisches ein, indem Sie den Innenteil des jeweiligen Beins auf die gewünschte Höhe ausziehen, und arretieren Sie es, indem Sie den Knopf in der entsprechenden Öffnung des Beins einrasten lassen.
4. Drehen Sie das zusammengebaute Gestell um und stellen Sie es auf den Boden.

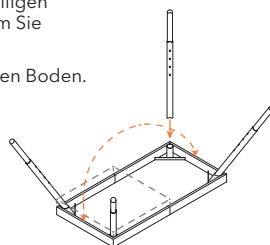

- 3.5. Aufblasen der Matratze:

1. Legen Sie die Matratze auf den Rahmen.
2. Schrauben Sie den Ventildeckel ab und schieben Sie den Knopf in die Position "OUT".
3. Nehmen Sie die elektrische Luftpumpe.
4. Überprüfen Sie vor dem Anschließen an eine Steckdose, ob die Spannung der auf der Luftpumpe bzw. der in der Gebrauchsanleitung angegebenen entspricht.
5. Bringen Sie den schwarzen Adapter des Verbindungsschlauchs an der Ausgangsseite der Luftpumpe (OUT) an.
6. Bringen Sie die Düse des Schlauchs am Ventil der Matratze an.
7. Überprüfen Sie, ob der Ein-/Ausschalter auf (0) steht.
8. Schließen Sie das Kabel an eine Steckdose an und drücken Sie (I), das Aufblasen beginnt. Das Aufblasen dauert ca. 35 Sekunden.
9. Wenn der Höchstdruck erreicht ist, schalten Sie die Luftpumpe ab (0) und ziehen Sie den Adapter (Schlauch) aus der Matratze.
10. Schrauben Sie den Ventildeckel wieder auf (nach rechts).

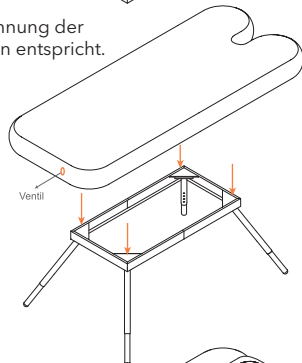

- 3.6. Anbringen von Matratze und Kopfstütze:

1. Befestigen Sie die Matratze exakt an den mit „Klettbander“ gekennzeichneten Stellen an einer Seite des Rahmens.
2. Befestigen Sie die Matratze an der anderen Seite des Rahmens.
3. Bringen Sie die Kopfstütze an der mit „Klettbander“ gekennzeichneten Stelle an der Matratze an.

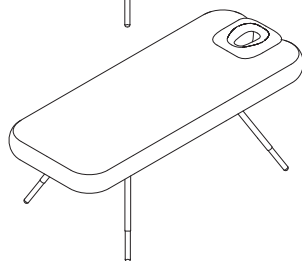

4. DEMONTAGE DES PRODUKTS

- 4.1. Entfernen Sie die Kopfstütze und lösen Sie die seitlichen Klettbander der Matratze.
- 4.2. Ablassen der Luft aus der Matratze:
 1. Schrauben Sie den Ventildeckel ab und schieben Sie den Knopf in die Position "IN".
 2. Nehmen Sie die elektrische Luftpumpe.
 3. Bringen Sie den schwarzen Adapter des Verbindungsschlauchs an der Eingangsseite der Luftpumpe (IN) an.
 4. Bringen Sie die Düse des Schlauchs am Ventil der Matratze an.
 5. Überprüfen Sie, ob der Ein-/Ausschalter auf (0) steht.
 6. Schließen Sie das Kabel an eine Steckdose an und drücken Sie (1), das Absaugen der Luft aus der Matratze beginnt.
 7. Wenn die Luft vollständig aus der Matratze abgesaugt ist, schalten Sie die Luftpumpe ab (0) und ziehen den Adapter (Schlauch) aus der Matratze. Schrauben Sie den Ventildeckel wieder auf.
 8. Legen Sie die Matratze auf den Boden, falten Sie sie einmal und wickeln Sie sie exakt wieder zusammen (wie in der Ausgangsposition).

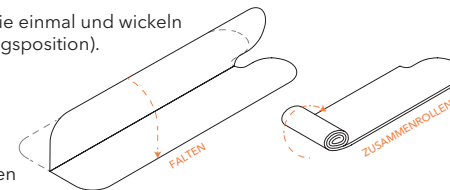

- 4.3. Demontage des Gestells:

1. Drehen Sie das zusammengebaute Gestell um und stellen Sie es auf den Boden.
2. Entfernen Sie die Beine aus dem Rahmen und legen Sie sie zur Ausgangsposition zusammen.
3. Legen Sie den Rahmen zur Ausgangsposition zusammen.

- 4.4. Legen Sie die einzelnen Teile in der folgenden Reihenfolge zurück in den Rucksack:

1. Kopfstütze
2. Elektrische Luftpumpe
3. Matratze
4. Beine
5. Rahmen

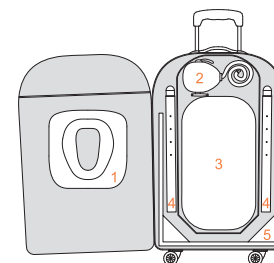

5. GEBRAUCH

- 5.1. Einstellen der Kopfstütze:

Die Kopfstütze wird an der mit „Klettbander“ gekennzeichneten Stelle an der Matratze befestigt und kann bis zu 15 cm nach oben bewegt werden, was für größere Patienten empfohlen wird.

- 5.2. Einstellen der Höhe:

Sie können den Tisch auf die optimale Arbeitshöhe einstellen, indem Sie die Beine einstellen. Wie die Höhe der Beine eingestellt wird, ist in Punkt 3.4.3. (Montage des Gestells) beschrieben.

- 5.3. Einstellen des Luftdrucks in der Matratze:

Falls Sie eine weichere Liegefläche wünschen, können Sie einfach ein wenig Luft ablassen, indem Sie den Knopf in die Stellung „IN“ schieben.

Falls Sie wieder eine festere Liegefläche wünschen, können Sie den Druck wie in Punkt 3.5. (Aufblasen der Matratze) beschrieben wieder erhöhen.

6. SICHERHEITSHINWEISE

6.1. Allgemeine Anweisungen:

- Das Produkt ist für Massage vorgesehen.
- Lassen Sie keine Kinder oder Laien ohne Aufsicht in die Nähe der Liege.
- Sorgen Sie dafür, dass die Liege vor jeder Behandlung sauber ist und stellen Sie so einen angemessenen hygienischen Gebrauch sicher.

6.2. Sicherer Gebrauch des Tisches:

- Setzen Sie sich nicht auf das Kopf- oder Fußteil der Liege.
- Die maximale Belastung der Liege beträgt 250 kg und darf nicht überschritten werden.
- Stellen Sie niemals die Höhe der Liege ein, wenn ein Patient darauf liegt.

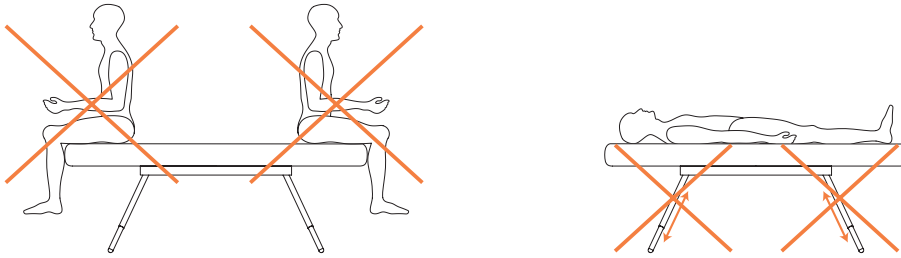

6.3. Sicherer Gebrauch der Matratze:

- Setzen Sie die aufgeblasene Matratze nicht extremen Temperaturen aus (Kälte oder Hitze).
- Verhindern Sie, dass scharfe Gegenstände die Polsterung beschädigen.
- Die Matratze darf nicht eingerollt und weggeräumt werden, wenn sie feucht ist. Lassen Sie die Matratze nach dem Reinigen oder Desinfizieren zuerst trocknen, bevor Sie sie verwenden oder wegräumen.
- Halten Sie sich sorgfältig an die Anweisungen für Reinigung und Instandhaltung der Liege (Kapitel 7). Ein unsachgemäßer Gebrauch kann die Polsterung beschädigen.



6.4. Sichere Montage des Rahmens:



- Achten Sie bei der Montage und Demontage des Rahmens darauf, dass Sie sich nicht die Finger einklemmen. Halten Sie sich sorgfältig an die Gebrauchsanweisung.

6.5. Sicheres Aufblasen/Entleeren der Matratze:



- Überprüfen Sie vor dem Anschließen an eine Steckdose, ob die Spannung der auf der elektrischen Luftpumpe bzw. der in der Gebrauchsanleitung angegebenen entspricht.
- Verwenden Sie die elektrische Luftpumpe nicht in feuchten Räumen oder in der Nähe von Wasser, fassen Sie das Stromkabel auch nicht mit feuchten Händen an (Gefahr eines Stromschlags).
- Schalten Sie nach dem Aufblasen/Entleeren der Matratze die elektrische Luftpumpe sofort ab, damit der Motor nicht überhitzt.
- Verwenden Sie die Luftpumpe nicht mit anderen Adaptern, die nicht mit dem Gerät mitgeliefert wurden, da Motor das Produkt beschädigen können.
- Blasen Sie die Matratze nicht über den maximalen Luftdruck hinaus auf, der in den technischen Daten angegeben ist. Dies ist nicht möglich, wenn Sie die original von Airfun d.o.o. mitgelieferte elektrische Luftpumpe verwenden.

7. REINIGUNG UND INSTANDHALTUNG

7.1. Reinigung der Polsterung:

- Reinigen Sie die Polsterung mit einem feuchten Tuch (verwenden Sie lauwarmes Wasser und ein Mikrofasertuch).
- Entfernen Sie hartnäckige Flecken mit pH-neutraler Seife.
- Verwenden Sie niemals aggressive Reinigungsmittel (starke Detergentien, Lösungsmittel, Bleichmittel...)

7.2. Desinfektion der Polsterung:

- Reinigen Sie die Polsterung vor dem Desinfizieren wie in Punkt 7.1. beschrieben.
- Halten Sie sich an die Gebrauchsanweisung des Desinfektionsmittels.
- Sie können Desinfektionsmittel mit einem niedrigen Alkoholgehalt oder das von Airfun d.o.o. empfohlene Nubis Desinfektionsmittel verwenden.

7.3. Reinigung der Metallteile:

- Reinigen Sie die Metallteile des Rahmens und der Beine mit einem trockenen, weichen Tuch.
- Entfernen Sie hartnäckige Flecken mit einem feuchten Tuch und pH-neutraler Seife.

7.4. Instandhaltung:

- Regelmäßige Reinigung und Desinfektion der Polsterung.
- Wir empfehlen, die drehbaren Teile des Rahmens gelegentlich zu schmieren, mindestens einmal pro Jahr oder öfter, falls sich die Funktion verschlechtert.
- Wir empfehlen, die Hauptfunktionen des Produkts regelmäßig zu überprüfen. Wenden Sie sich im Falle von Problemen an einen autorisierten Händler oder den Hersteller.

8. TECHNISCHE DATEN

Product		NubisPRO 2.0	NubisPRO OSTEO 2.0	NubisPRO XL 2.0
Code		200-7520	300-6520	400-7520
Matratze	Maße (Lx B xStärke)	190 x 75 x20 cm	190 x 65 x 20 cm	210 x 75 x 20 cm
	Grundmaterial/Polsterung	DWF/ PU	✓	✓
	Einstellung der Kopfstütze	0 - 15 cm (in der Länge)	✓	✓
Tisch	Material des Gestells	Pulverlackierter Aluminium	✓	✓
	Höheneinstellung	58 - 80 cm	✓	✓
	Maximale Belastung der Liege	300 kg	✓	✓
	Gewicht des Tisches	10,9 kg	9,9 kg	11,9 kg
Luftpumpe	Spannung	230V~50Hz	✓	✓
	Max. Leistung	1000W	✓	✓
	Max. Druck	250/3.6 mbar/psi	✓	✓
	Isolierschutzklasse	Class II (doppelte Isolierung)	 ✓	✓
Rucksack	Maße	70 x 45 x 20 cm	✓	✓
	Transportgewicht (voller Rucksack)	15,9 kg	14,9 kg	16,9 kg

Airfun d.o.o. behält sich das Recht auf Änderung der technischen Daten vor.